

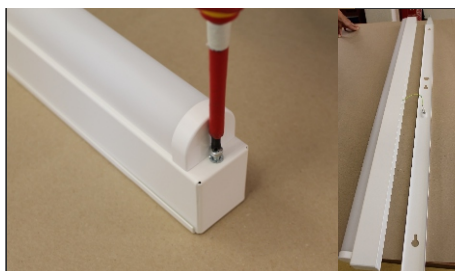

1. Svítidlo vybalte



2. Odšroubujte šroub a odklopte od sebe oba díly svítidla



3.1 Na místo montáže si odměříme kóty pro vrtání otvorů.



3.2 Dle použitého kotevního materiálu (není součástí dodávky) vyvrtejte otvory.



4. Napájecí kabel před uchycením horního dílu provlečte určeným otvorem. Do otvorů si našroubujte šrouby a horní díl svítidla uchyťte. Kabel zapojte do svorkovnice dle typu svítidla L/N/PE



5. Spodní díl smontujte k hornímu a přišroubujte.



ROZMĚRY NT LED

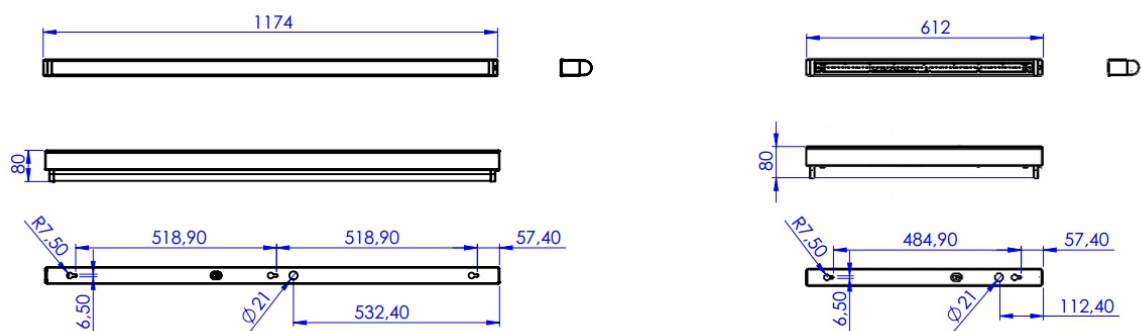



VARIANTA SVÍTLIDLA	VÝKON	SVĚTELNÝ TOK	TEPLOTA CHROMATIČNOSTI	ŽIVOTNOST	HMOTNOST
Katalogové značení	Watt (W)	Lumen (lm)	Kelvin (K)	L80 (hod.)	Kilogram (kg)
NT LED 6 3k2 840	28	3 200	4 000	> 60 000	1,2
NT LED 12 6k4 840	57	6 400	4 000	> 60 000	2,4

LEGENDA

NT LED 12 6k4 840	název svítidla, délka 1 175 mm
	světelný tok 6 400 lm
	index barevného podání Ra > 80, teplota chromatičnosti 4 000 K

Tolerance optických a elektrických parametrů ± 10 %.

Údržba:

Údržba a oprava se provádí v beznapětovém stavu.

Čištění:

Svítlidlo je možné čistit běžnými čistícími prostředky. Nepoužívat abrazivní čistící prostředky (prášky) a rozpouštědla. Leštěný povrch reflektoru čistit štětcem namočeným v lihovém čistícím prostředku.

Záruka:

Dle platných Všeobecných obchodních podmínek společnosti ELEKTRO-LUMEN, s. r. o., je záruka na dodané zboží, vyjma baterií do nouzových zdrojů, 24 měsíců ode dne převzetí zboží. Na baterie do nouzových zdrojů se vztahuje záruka 6 měsíců ode dne převzetí zboží v případě, že bylo provedeno správné formátování baterie. Neplatí pro smluvní záruku.

BOZP:

Při montáži a práci se svítidlem dodržujte pravidla bezpečnosti a ochrany zdraví při práci. Možná rizika - práce ve výškách, padající drobné předměty a piliny, ostré hrany apod., úraz elektrickým proudem. Základní ochranné pomůcky použité dle situace a použitého nářadí – pracovní oděv a obuv, ochranné brýle, ochranná přilba, ochranné rukavice, reflexní vesta, ochrana sluchu (neposkytuje ELEKTRO-LUMEN, s. r. o.).

Upozornění:

Fotografie v montážním návodu jsou pouze ilustrační. Montáž a elektrické připojení smí provádět pracovník s elektrotechnickou kvalifikací podle vyhl. 50/78 Sb. Svítidla lze provozovat pouze nepoškozená a čistá. Výrobce nenese žádnou odpovědnost, pokud byl výrobek upraven či nesprávně nainstalován. Montáž a používání musí být v souladu s všeobecnými Technickými požadavky, které jsou veřejně dostupné na webu <http://el-lumen.cz/o-spolecnosti/dokumenty/>

Vyloučení odpovědnosti:

Změny bez předchozího upozornění vyhrazeny. Chyby a opomenutí vyhrazeny. Vždy se ujistěte, že používáte nejnovější vydání montážního návodu (dostupné na www.el-lumen.cz).

ELEKTRO-LUMEN, s. r. o.
Hranická 505
753 61 Hranice IV - Drahotuše
Česká republika

Telefon: +420 581 699 411
Fax: +420 581 699 419
E-mail: el-lumen@el-lumen.cz
Web: www.el-lumen.cz



Společnost si vyhrazuje právo na změnu technických údajů a tiskových chyb.
Copyright 2016 © ELEKTRO-LUMEN, s. r. o.